

TEHNIČKI LIST / SPECIFIKACIJA STROJA

DIPTANK DT 60



STANDARDNA OPREMA

- › Digitalna temperaturna kontrola
- › Hidraulični pogon
- › Kućište od nehrđajućeg čelika
- › Optimalna higijena
- › Maximalni kapacitet: 60 kg
- › Dimenzije stroja: 770 x 790 x 1320 mm
- › Dimenzije komore: 500 x 600 x 220 mm
- › Dubina potapanja: 220 mm
- › Ciklus potapanja: 3 – 5 sekundi
- › Snaga: 9 kW
- › Napon: 400V -3 -50Hz
- › Izolacijske kuglice

OPIS STROJA

DT 60 u kombinaciji s jednim od strojeva za vakumiranje daje najbolje rezultate pakiranja proizvoda.

Tehnologija termoskupljajuće ambalaže štiti proizvod poput druge kože i pridonosi još boljoj estetskoj prezentaciji proizvoda.



3 godine jamstva



PROIZVOĐAČ

HENKELMAN BV

Titaniumlaan 10
5221 CK 's-Hertogenbosch
Nizozemska

DISTRIBUTER

EUROPAK d.o.o.

Savski gaj XIII. 4
10020 Zagreb
Hrvatska

T +385 (1) 6594 720

F +385 (1) 6553 520

E europak@europak.hr

www.europak.hr

TEHNIČKI LIST / SPECIFIKACIJA STROJA

DIPTANK DT 60

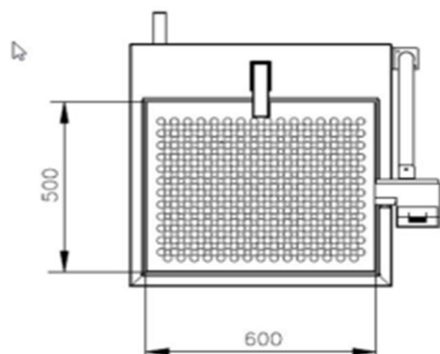

OUTER DIMENSIONS
DT 60

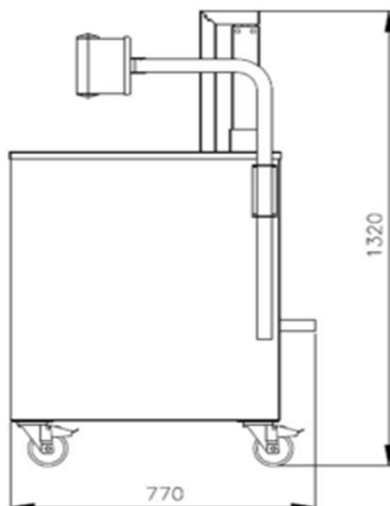
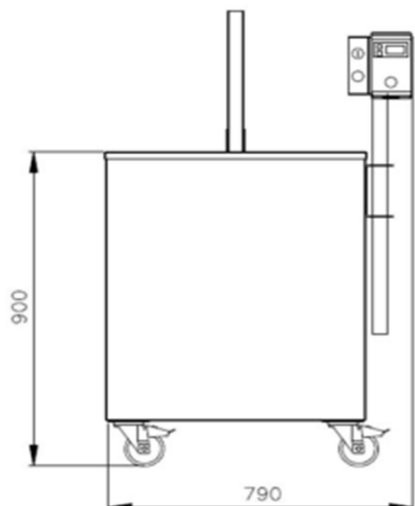

Dimenzije (u mm)		Napon* (Hz)	Snaga (kw)	Težina (kg)
Komora (iskoristivi prostor) D x Š x V	Stroj D x Š x V			
500 x 600 x 220	770 x 790 x 1320	400V-3-50	9	120

* dostupne opcije stroja s drugim naponom

PROIZVOĐAČ

HENKELMAN BV

Titaniumlaan 10
5221 CK 's-Hertogenbosch
Nizozemska

DISTRIBUTER

EUROPAK d.o.o.

Savski gaj XIII. 4
10020 Zagreb
Hrvatska

T +385 (1) 6594 720

F +385 (1) 6553 520

E europak@europak.hr

www.europak.hr