

TEHNIČKI LIST / SPECIFIKACIJA STROJA
FALCON 80



OPIS STROJA

Samostojeći stroj koji odgovara potrebama pakiranja u prehrambenoj i neprehrambenoj industriji. Standardno je opremljen Busch vakuum pumpom kapaciteta 100 m³/h i vremenskom kontrolom upravljanja s memorijom 10 programa.



3 godine jamstva



STANDARDNA OPREMA

- › 2 letve za zavarivanje: 1 x 760 mm (naprijed), 1 x 510 mm (desno)
- › Različite konfiguracije letvi za zavarivanje dostupne bez nadoplate (lijevo-desno, naprijed-natrag)
- › Dupli var (dvije žice)
- › Opcija (bez doplate) zavarivanje s odsijecanjem/široki var
- › Držači silikonskih profila lako uklonjivi što olakšava čišćenje i održavanje vakuum komore
- › Busch vakuum pumpa kapaciteta 100 m³/h
- › Program samočišćenja i održavanja pumpe
- › Ciklus rada stroja: 15 – 40 sekundi
- › Vremenska kontrola upravljanja s mogućnošću memoriranja 10 programa
- › Aluminijska vakuum komora i poklopac s prozorom
- › Kućište od nehrđajućeg čelika
- › Uložne ploče za prilagodbu proizvoda i brži proces vakumiranja

DODATNA OPREMA

- › 3 letve za zavarivanje (lijevo-naprijed-desno)
- › 1-2 sustav za odsijecanje
- › Bi-active zavarivanje
- › ESD – elektrostatičko pražnjenje
- › Soft air funkcija
- › Vakuum senzor
- › Senzor za tekućinu
- › Napredni upravljački sustav (ACS)
- › Sustav za zaplinjavanje
- › Termalni printer
- › Nagibna ploča za pakiranje tekućih proizvoda
- › Servisni set

PROIZVOĐAČ

HENKELMAN BV

Titaniumlaan 10
5221 CK 's-Hertogenbosch
Nizozemska

DISTRIBUTER

EUROPAK d.o.o.

Savski gaj XIII. 4
10020 Zagreb
Hrvatska

T +385 (1) 6594 720

F +385 (1) 6553 520

E europak@europak.hr

www.europak.hr

TEHNIČKI LIST / SPECIFIKACIJA STROJA

FALCON 80

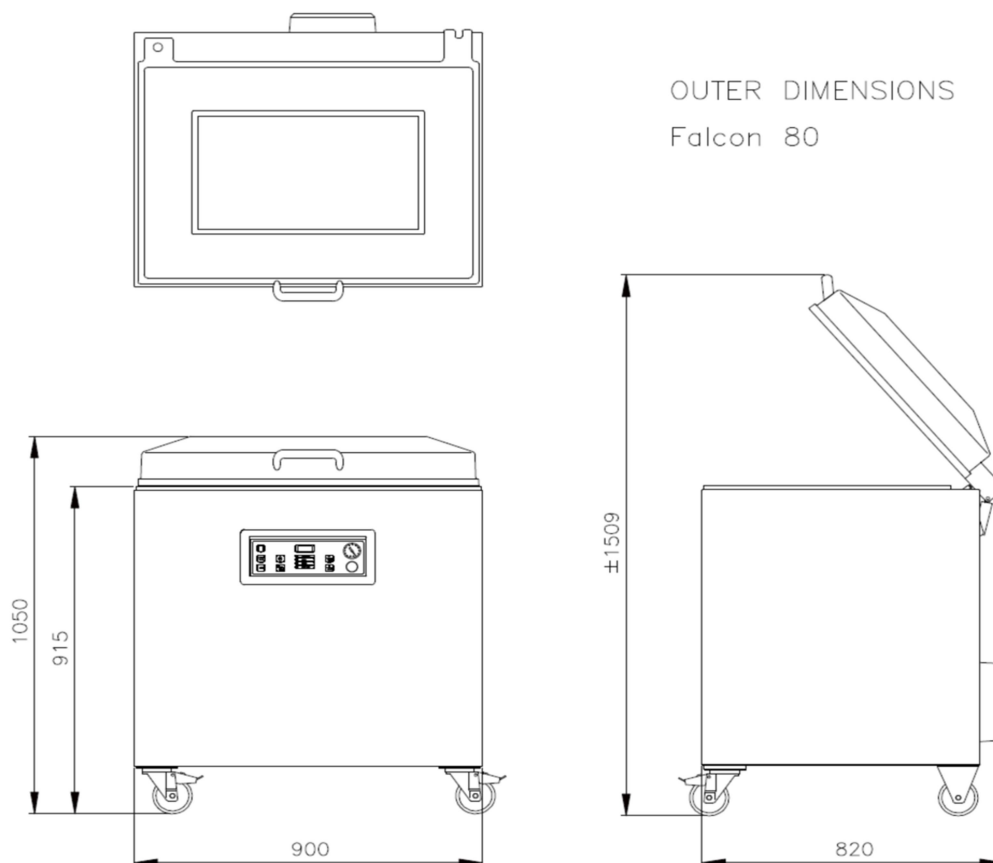

OUTER DIMENSIONS
Falcon 80

Dimenzije (u mm)		Napon* (Hz)	Kapacitet pumpe (m ³ /h)	Snaga (kw)	Težina (kg)
Komora (prostor za vakumiranje) D x Š x V	Stroj D x Š x V				
510 x 760 x 235	820 x 900 x 1050	400V-3-50	100	2.3 – 2.6	227

* dostupne opcije stroja s drugim naponom

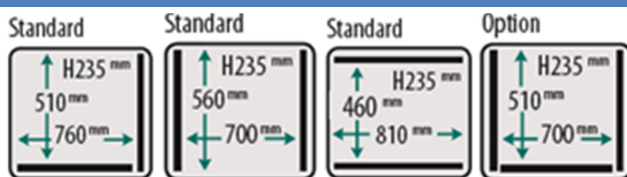

PROIZVOĐAČ
HENKELMAN BV
Titaniumlaan 10
5221 CK 's-Hertogenbosch
Nizozemska

DISTRIBUTER
EUROPAK d.o.o.
Savski gaj XIII. 4
10020 Zagreb
Hrvatska

T +385 (1) 6594 720
F +385 (1) 6553 520
E europak@europak.hr
www.europak.hr