



### OPIS STROJA

Titan 110 je automatski vakuum stroj velikog kapaciteta i široke primjene. Standardno je opremljen Busch vakuum pumpom kapaciteta 160 m<sup>3</sup>/h i naprednim upravljačkim sustavom s memorijom 20 programa.



**3 godine jamstva**



### STANDARDNA OPREMA

- › 2 letve za zavarivanje (naprijed-lijevo) 1050 – 620 mm
- › Dupli var (dvije žice)
- › Opcija (bez doplate) zavarivanje s odsijecanjem/široki var (10 mm)
- › Držači silikonskih profila lako uklonjivi što olakšava čišćenje i održavanje vakuum komore
- › Busch vakuum pumpa kapaciteta 160 m<sup>3</sup>/h
- › Program samočišćenja i održavanja pumpe
- › Ciklus rada stroja: 15 – 50 sekundi
- › Napredni upravljački sustav (ACS) s memorijom 20 programa
- › Vakuum senzor
- › Soft air funkcija
- › Ravna radna površina
- › Integrirana pokretna traka
- › Potrošnja komprimiranog zraka 100 l/min 6 bara
- › Kućište od nehrđajućeg čelika
- › IP – 65 klasifikacija

### DODATNA OPREMA

- › 1-2 sustav za odsijecanje
- › Bi-active zavarivanje
- › 100 ili 300 m<sup>3</sup>/h Busch vakuum pumpa
- › Senzor za tekućinu
- › Priprema za vanjsku pumpu
- › Termalni printer
- › Ručni transporter s valjcima
- › Servisni set

#### PROIZVOĐAČ

**HENKELMAN BV**

Titaniumlaan 10  
5221 CK 's-Hertogenbosch  
Nizozemska

#### DISTRIBUTER

**EUROPAK d.o.o.**

Savski gaj XIII. 4  
10020 Zagreb  
Hrvatska

T +385 (1) 6594 720

F +385 (1) 6553 520

E [europak@europak.hr](mailto:europak@europak.hr)

[www.europak.hr](http://www.europak.hr)

TEHNIČKI LIST / SPECIFIKACIJA STROJA

**TITAN 110**

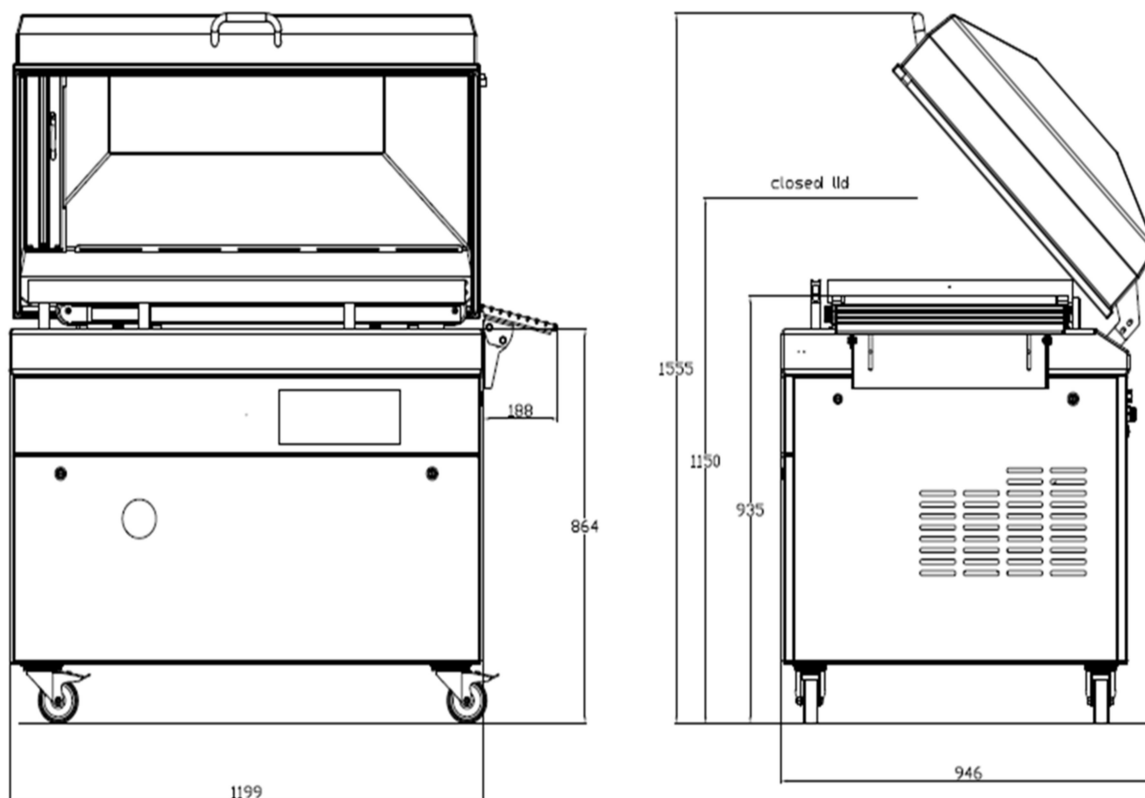

Dimenzije (u mm)		Napon* (Hz)	Kapacitet pumpe (m <sup>3</sup> /h)	Snaga (kw)	Težina (kg)
Komora (prostor za vakumiranje) D x Š x V	Stroj D x Š x V				
620 x 1050 x 190	947 x 1200 x 1150	400V-3-50	160	4.0 – 4.2	511

\* dostupne opcije stroja s drugim naponom

**PROIZVOĐAČ**

**HENKELMAN BV**

Titaniumlaan 10  
5221 CK 's-Hertogenbosch  
Nizozemska

**DISTRIBUTER**

**EUROPAK d.o.o.**

Savski gaj XIII. 4  
10020 Zagreb  
Hrvatska

T +385 (1) 6594 720

F +385 (1) 6553 520

E europak@europak.hr

**www.europak.hr**